

Programm 888		
K1	27,3	R - 3
K2	276	R - 8
K3	220	R - 3
K4	173	R - 3

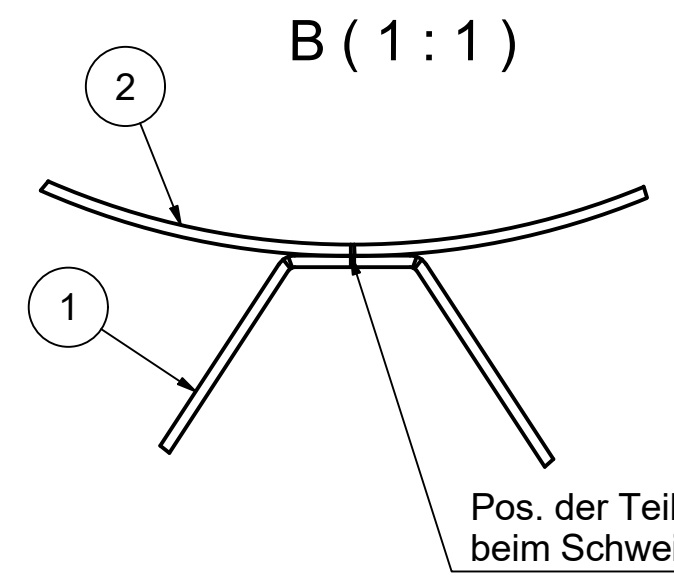

Einzelpunkt
in einer Linie 4x

Pos. der Teile zueinander
beim Schweißen beachten

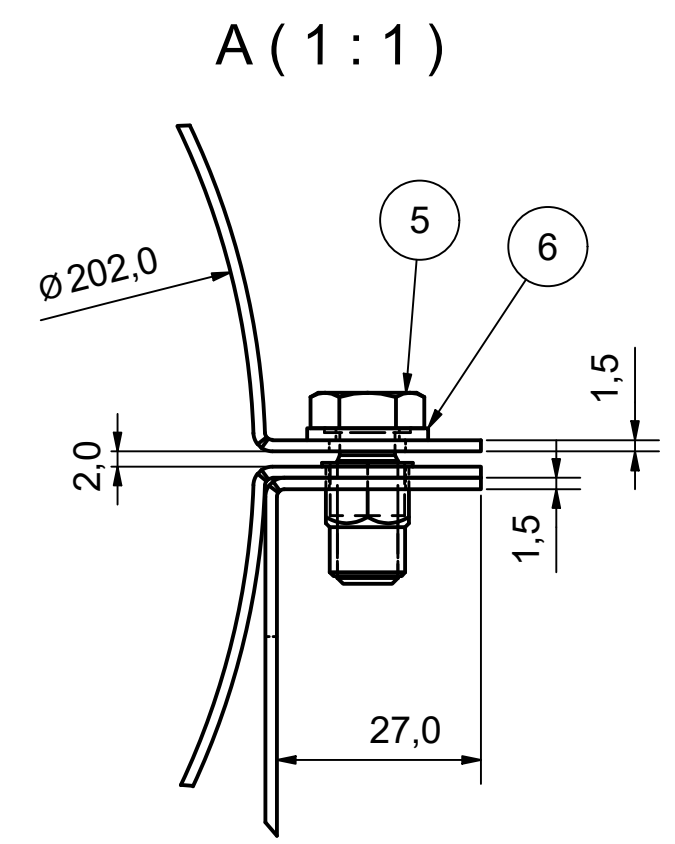
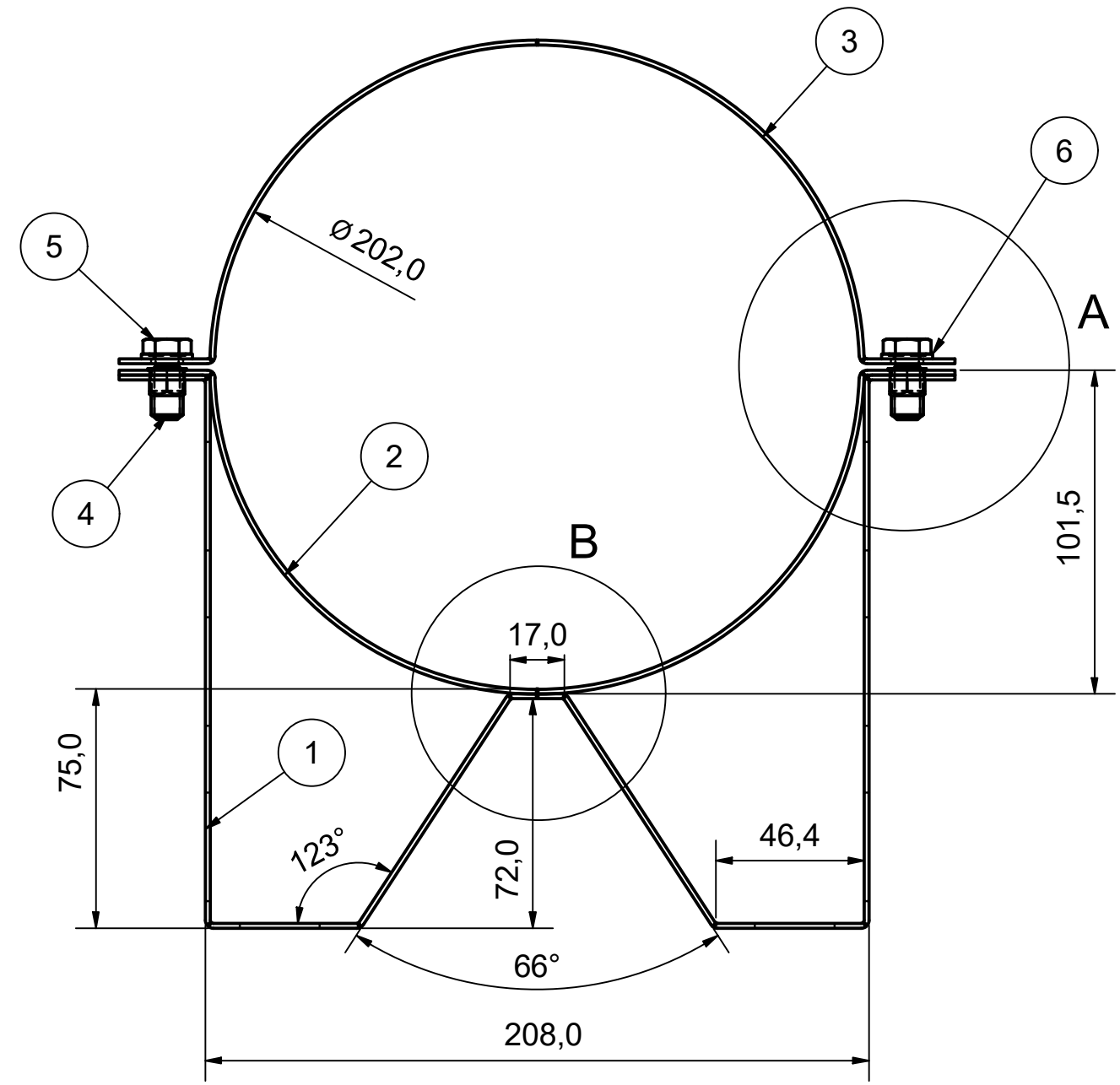
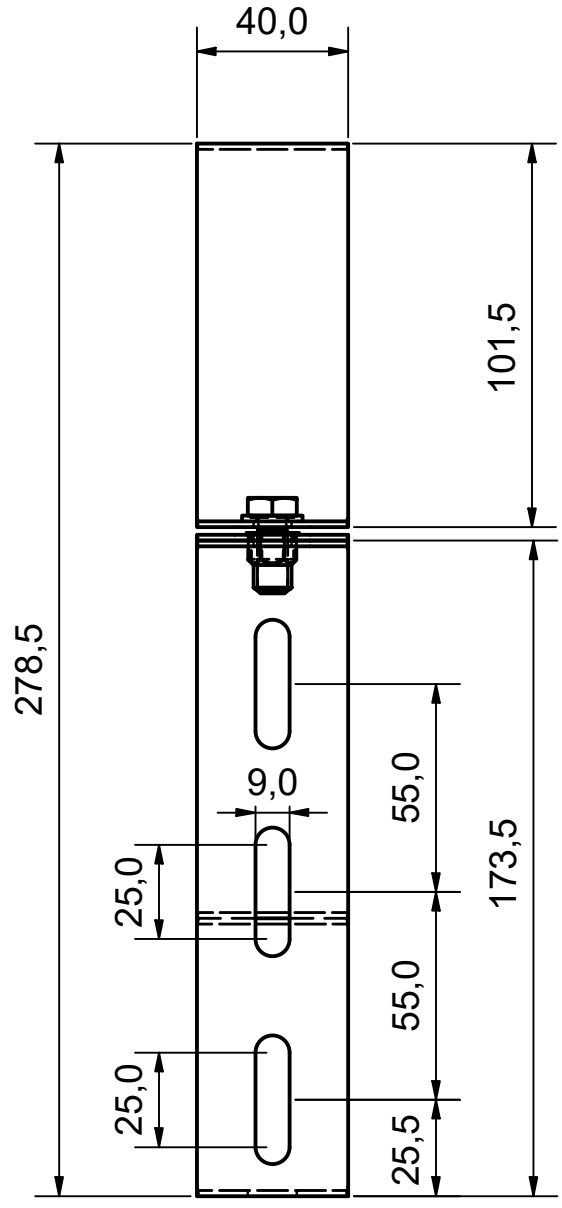
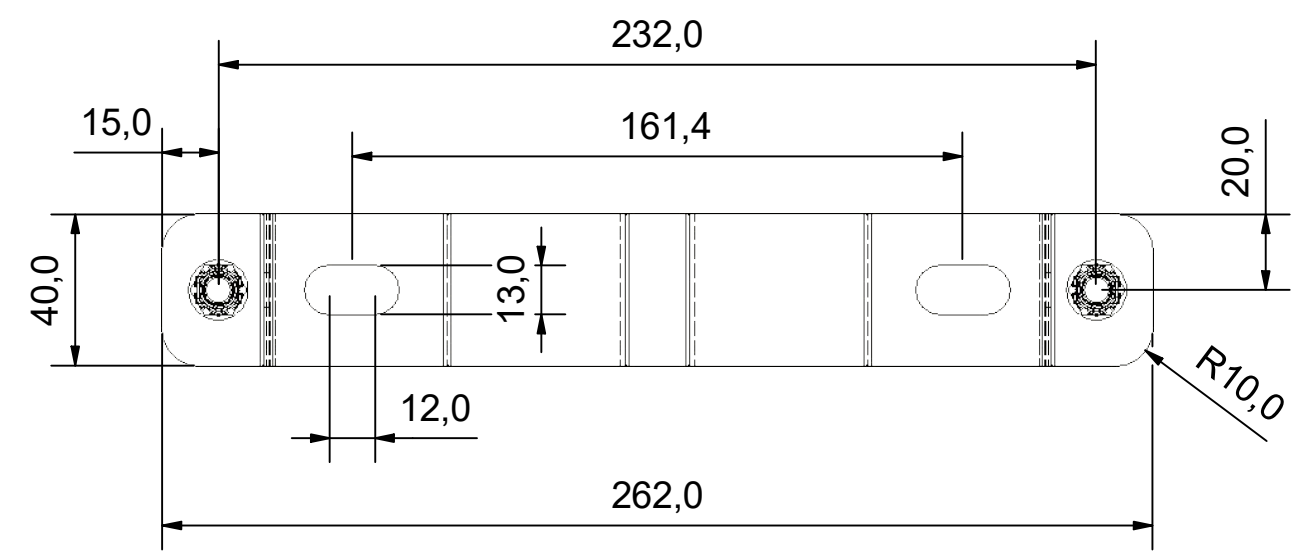
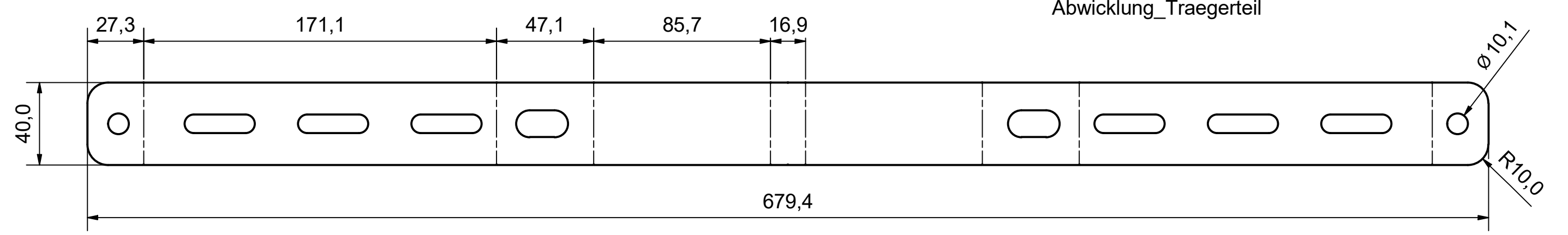
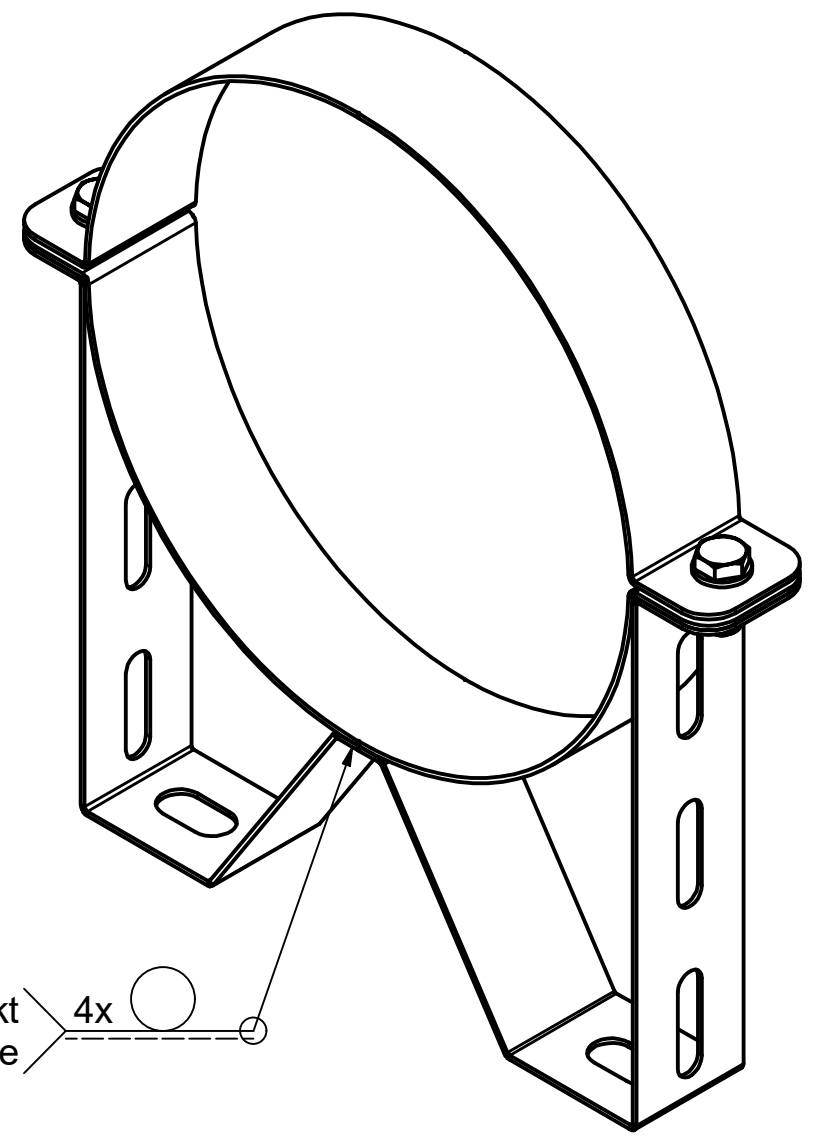

BAUTEILLISTE			
OBJEKT	ANZAHL	BAUTEILNUMMER	BESCHREIBUNG
1	1	TraegerTeil 75mm	
2	1	Halbschale_unten	
3	1	Halbschale_oben	
4	2	Nietmutter_M8-01	
5	2	DIN 933 - M8 x 20	Sechskantschraube
6	2	Unterlegscheibe	

Allgemeintoleranzen nach DIN ISO 2768-mK		Datum 17.08.2020	Name
Gezeichnet	Kontrolliert		
Freigabe			
Status	Änderungen	Datum	Name

Schornsteintechnik Neumarkt	
Werkstoff:	Gewicht:
	-
Bezeichnung: Wandhalter Abstand 75 mm Festbrennstoff	
Zeichnungsnummer: 21916	Artikelnummer: 20-150-803-FB
	1/1