

Programm 887		
K1	27,3	R - 3
K2	260	R - 8
K3	209	R - 3
K4	162,5	R - 3

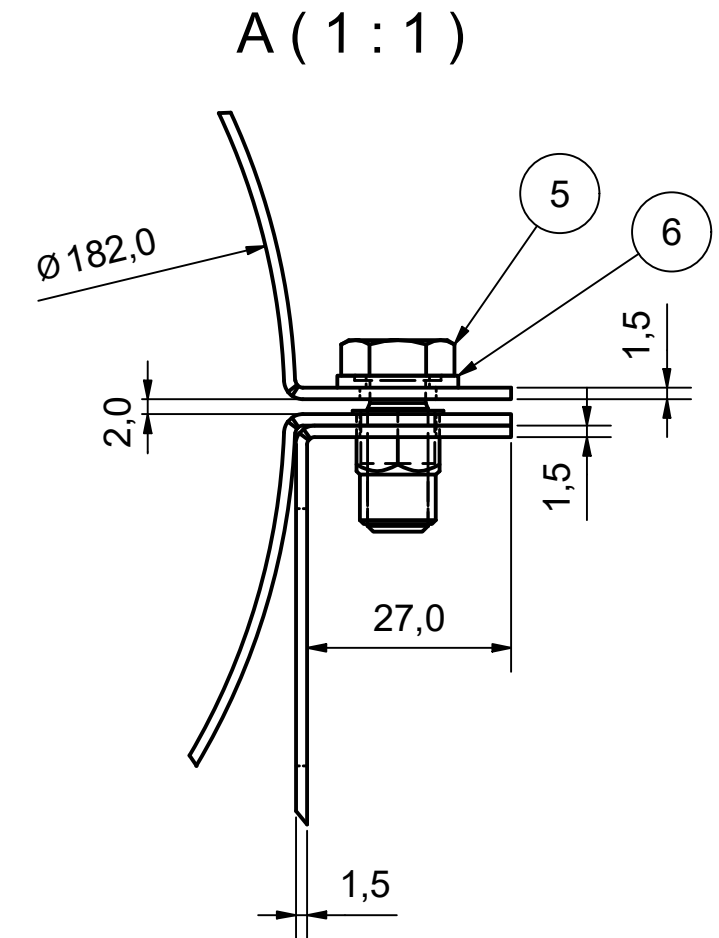

Einzelpunkt in einer Linie 4x

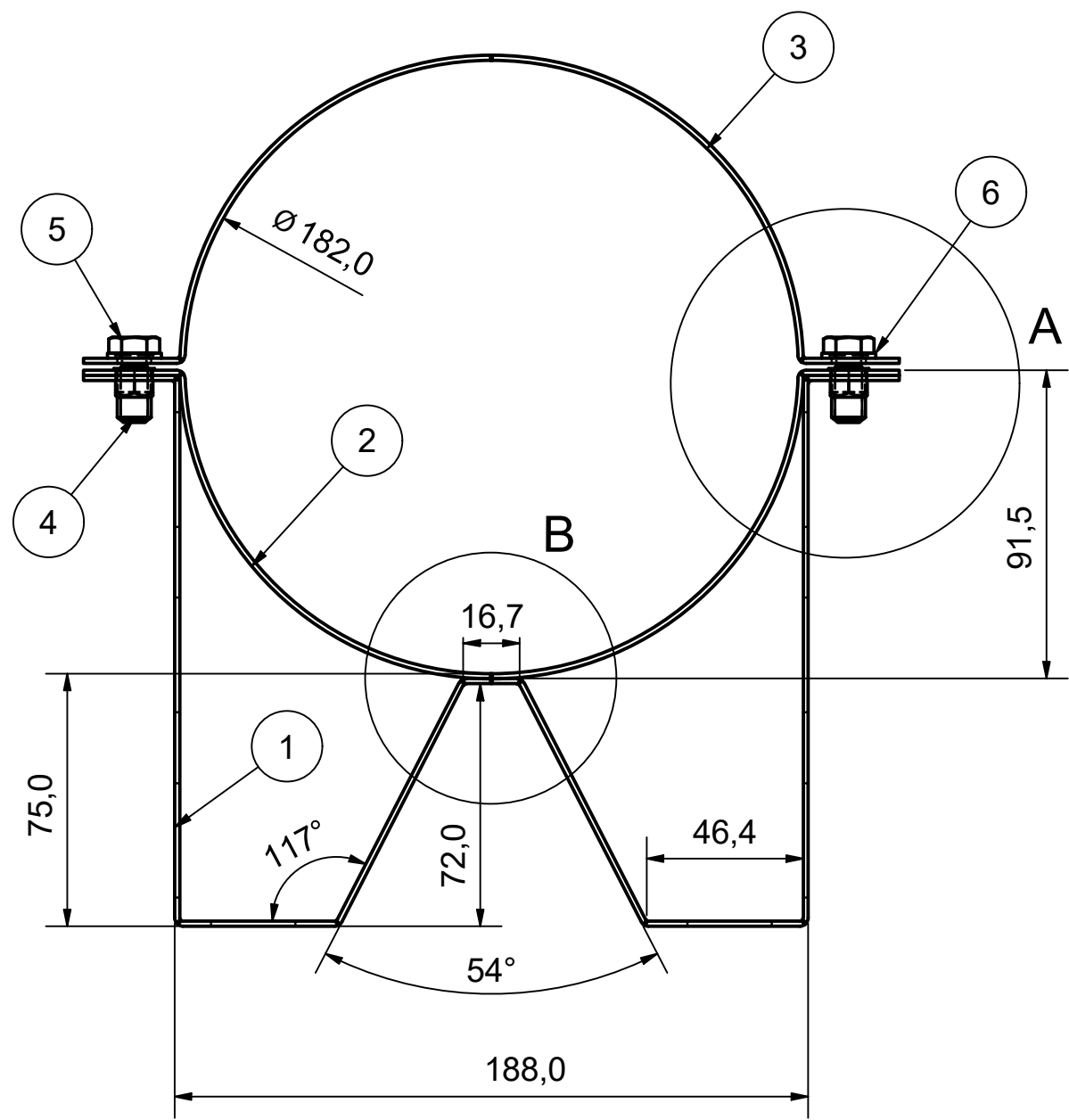
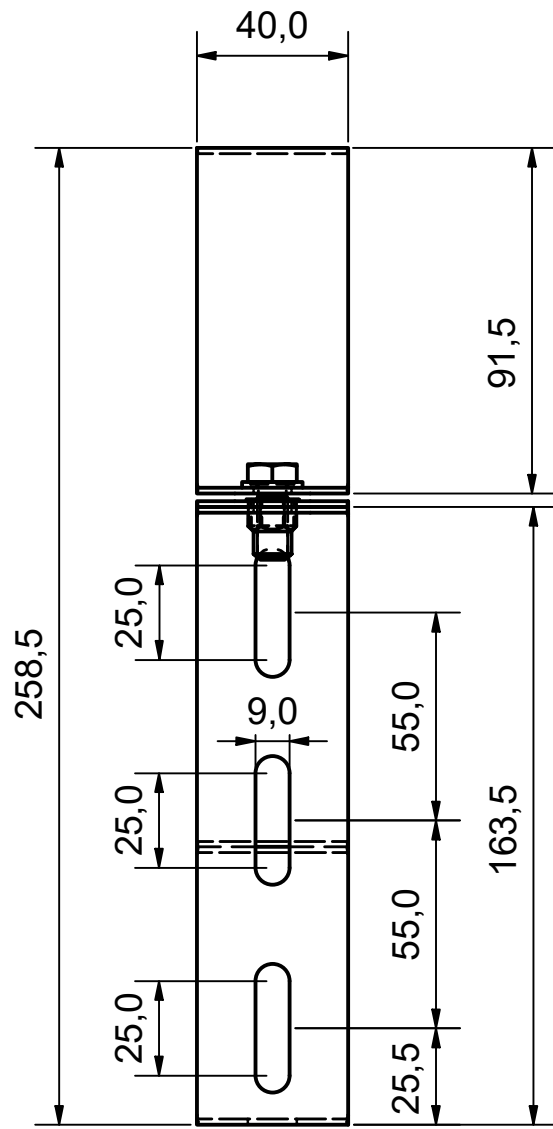
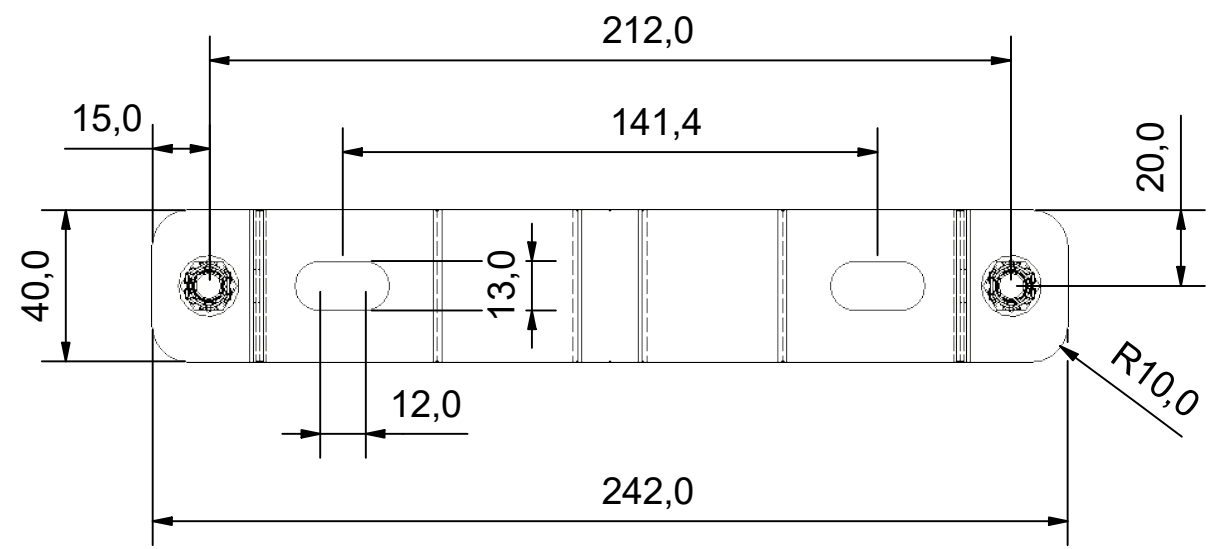
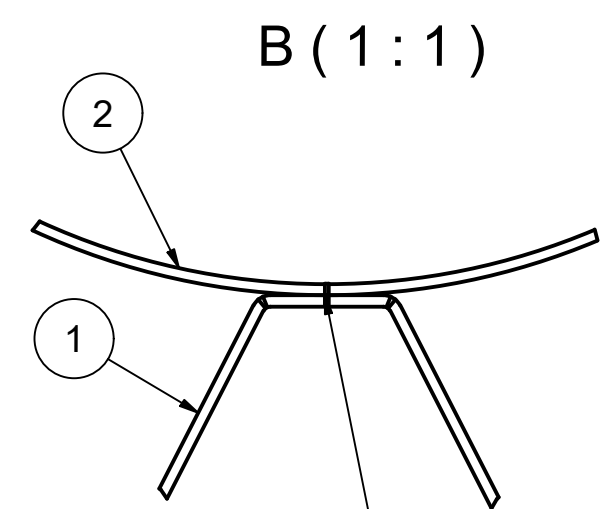

Pos. der Teile zueinander beim Schweißen beachten

Abwicklung_Traegerteil

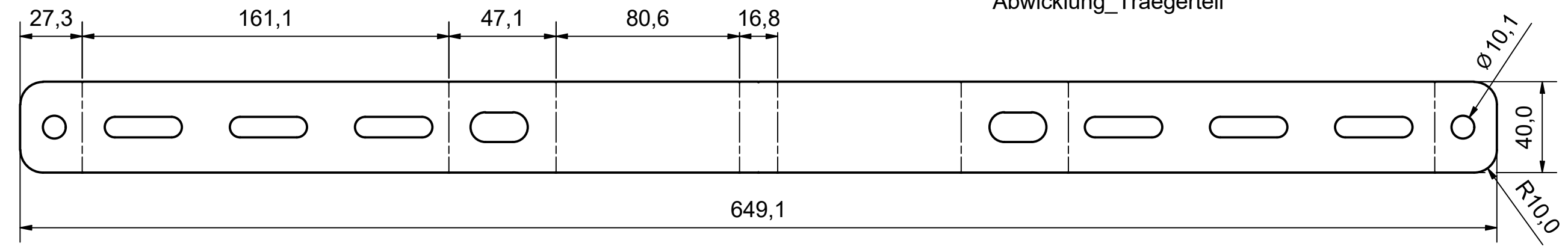

BAUTEILLISTE			
OBJEKT	ANZAHL	BAUTEILNUMMER	BESCHREIBUNG
1	1	Traegerteil 75mm	
2	1	Halbschale_unten	
3	1	Halbschale_oben	
4	2	Nietmutter_M8-01	
5	2	DIN 933 - M8 x 20	Sechskantschraube
6	2	Unterlegscheibe	

	Allgemeintoleranzen nach DIN ISO 2768-mK		Datum	Name
			Gezeichnet 17.08.2020	
			Kontrolliert	
		Freigegeben		
Status	Änderungen	Datum	Name	

Schornsteintechnik Neumarkt	
Werkstoff:	Gewicht:
	-
Bezeichnung: Wandhalter Abstand 75 mm Festbrennstoff	
Zeichnungsnummer: 219015	Artikelnummer: 20-130-803-FB
	1/1