

Programm 886		
K1	27,3	R - 3
K2	248	R - 8
K3	201	R - 3
K4	154	R - 3

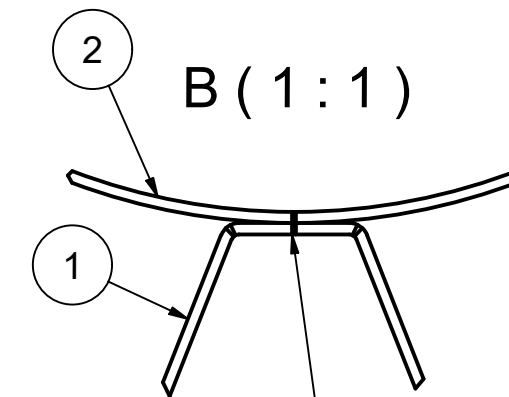

Einzelpunkt → 4x
in einer Linie

Pos. der Teile zueinander beim Schweißen beachten

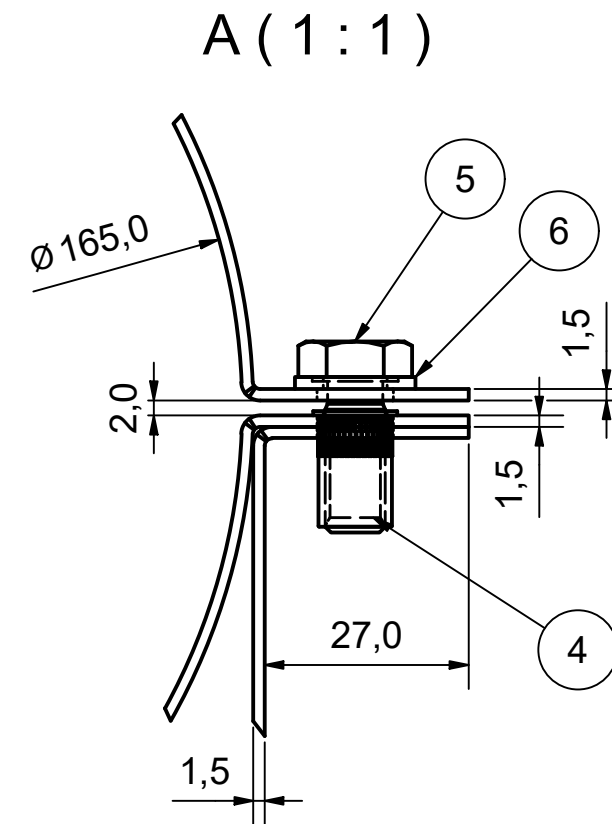
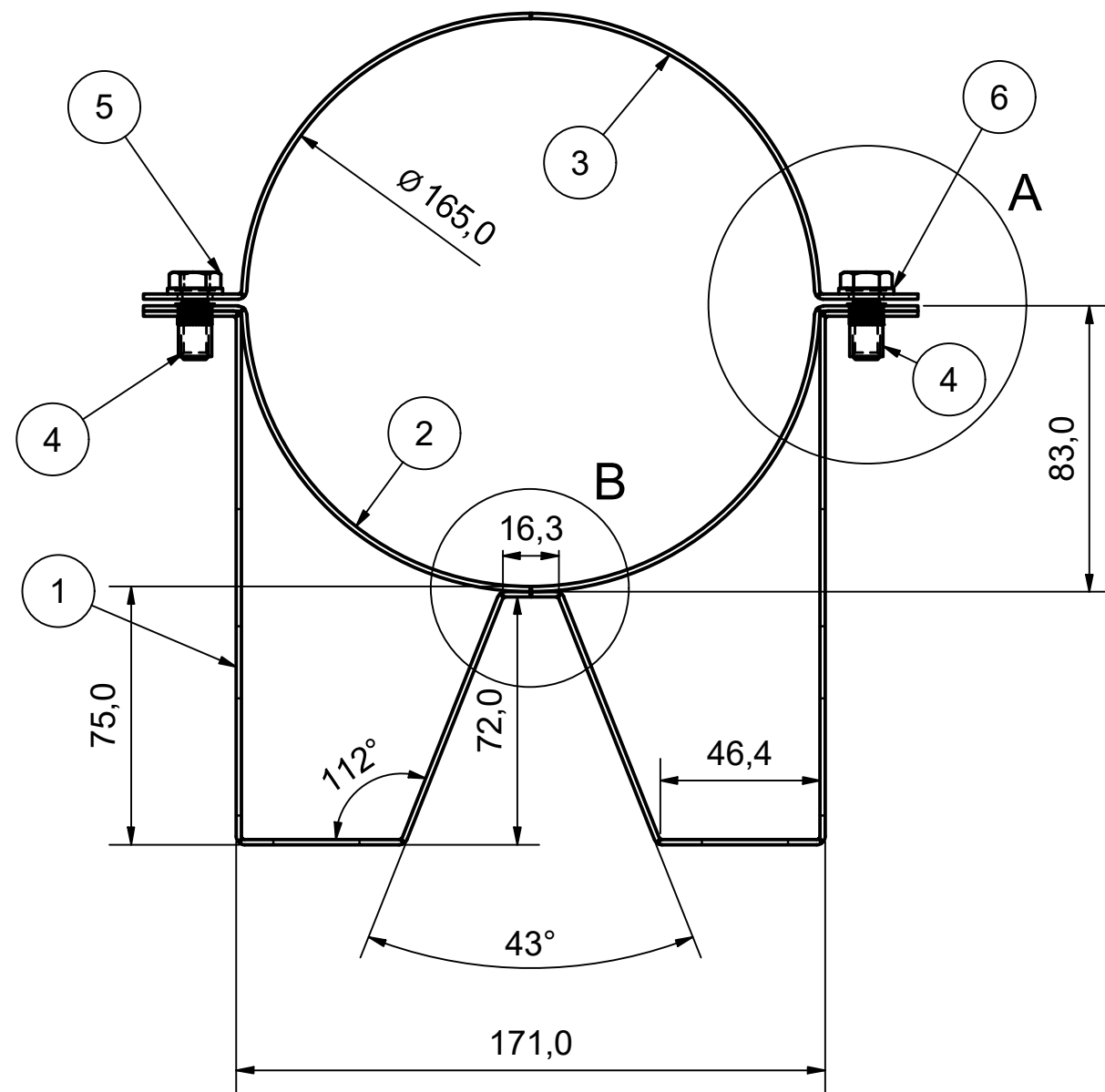
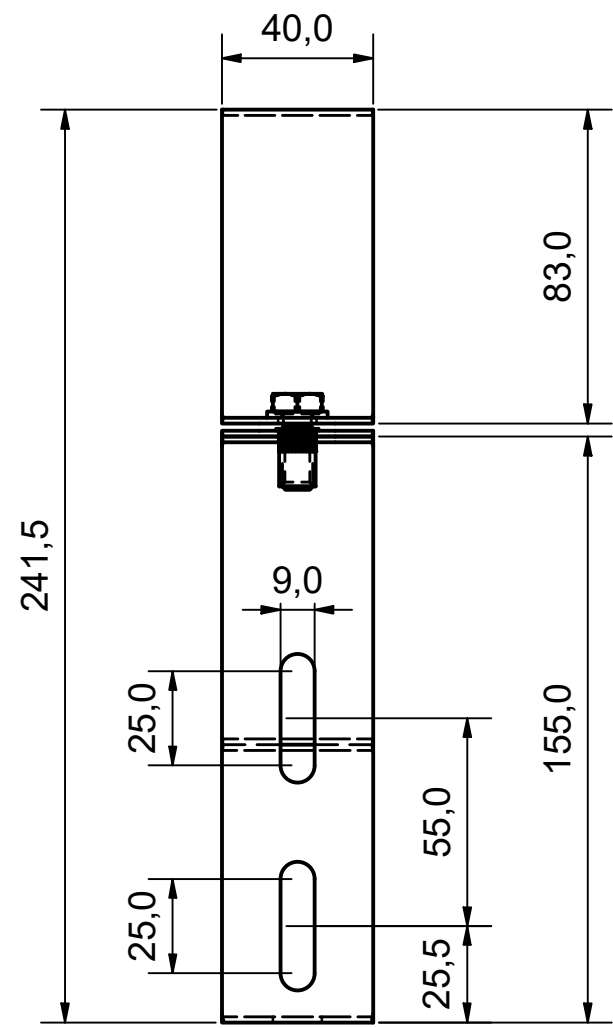
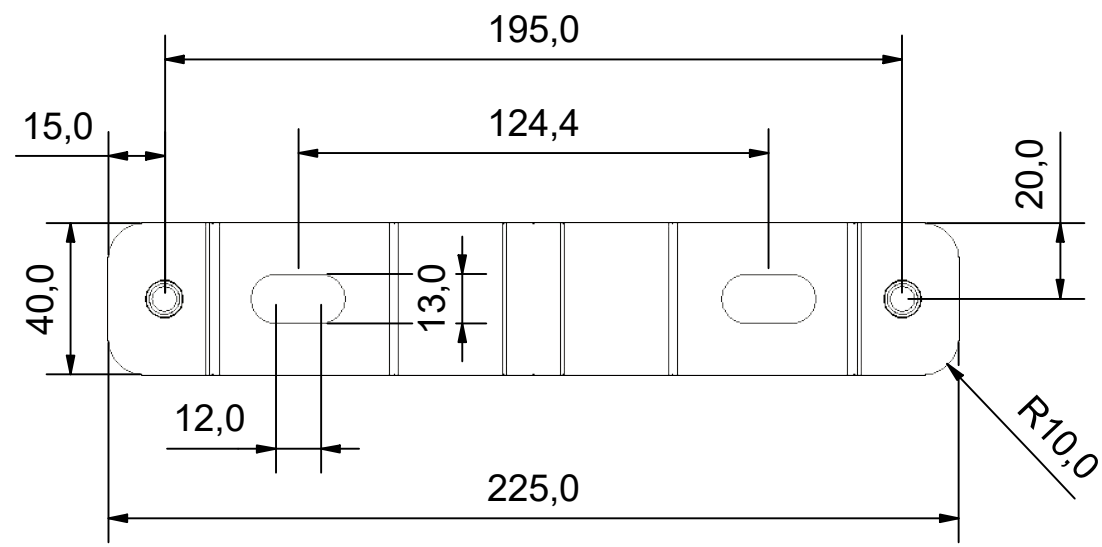
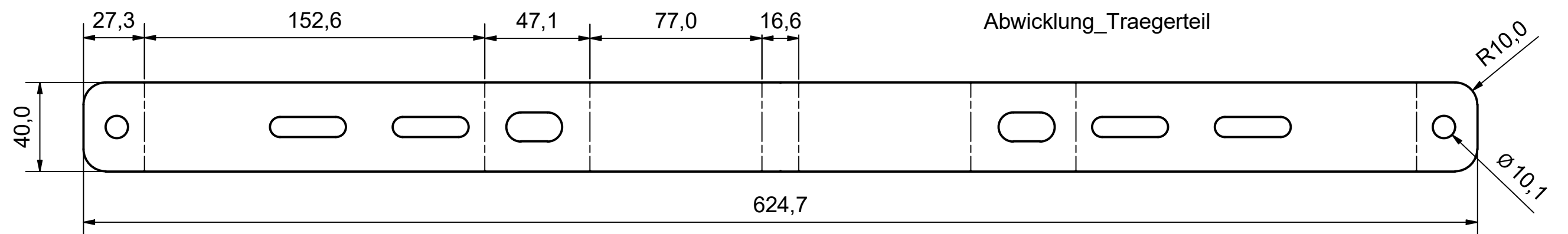

BAUTEILLISTE			
OBJEKT	ANZAHL	BAUTEILNUMMER	BESCHREIBUNG
1	1	Traegerteil 75mm	
2	1	Halbschale_unten	
3	1	Halbschale_oben	
4	2	Nietmutter_M8-01	
5	2	DIN 933 - M8 x 20	Sechskantschraube
6	2	Unterlegscheibe	

		Datum: 17.08.2020 Name:	
Allgemeintoleranzen nach DIN ISO 2768-mK Freigabe		Gezeichnet:	
Status	Änderungen	Datum	Name

Schornsteintechnik Neumarkt	
Werkstoff:	Gewicht:
Bezeichnung: Wandhalter Abstand 75 mm Festbrennstoff	
Zeichnungsnummer: 21914	Artikelnummer: 20-113-803 FB
1/1	

A2